

Disney

CUADERNO DE VACACIONES

para adultos



JUEGOS, TEST Y PASATIEMPOS

Disney

CUADERNO DE VACACIONES
para adultos

101 Dálmatas está basada en el libro *The Hundred and One Dalmatians*, de Dodie Smith, publicado por Viking Press.
Los Aristogatos está basada en el libro de Thomas Rowe.
La película *Tiana y el sapo* ©2009 Disney está parcialmente inspirada en el libro *The Frog Princess* de E. D. Baker © 2002, publicado por Bloomsbury Publishing, Inc.

© 2022 Disney Enterprises, Inc.
Propiedades Pixar © Disney/Pixar
Todos los derechos reservados
© de la edición española: Editorial Planeta S. A., 2022
Avda. Diagonal, 662-664, 08034 Barcelona (España)
www.planetadelibrosinfantilyjuvenil.com
www.planetadelibros.com
Primera edición: junio de 2022
ISBN: 978-84-18939-75-4
Depósito legal: B. 9.328-2022
Impreso en España

El papel utilizado para la impresión de este libro está calificado como papel ecológico y procede de bosques gestionados de manera sostenible.

No se permite la reproducción total o parcial de este libro, ni su incorporación a un sistema informático, ni su transmisión en cualquier forma o por cualquier medio, sea este electrónico, mecánico, por fotocopia, por grabación u otros métodos, sin el permiso previo y por escrito del editor. La infracción de los derechos mencionados puede ser constitutiva de delito contra la propiedad intelectual (Art. 270 y siguientes del Código Penal). Diríjase a CEDRO (Centro Español de Derechos Reprográficos) si necesita fotocopiar o escanear algún fragmento de esta obra. Puede contactar con CEDRO a través de la web www.conlicencia.com o por teléfono en el 91 702 19 70 / 93 272 04 47.

ÍNDICE

ALADDÍN	4-5
PETER PAN	6-7
LA CENICIENTA	8-9
LA DAMA Y EL VAGAVUNDO	10-11
EL REY LEÓN	12-13
ALICIA EN EL PAÍS DE LAS MARAVILLAS	14-15
UP	16-17
POCAHONTAS	18-19
EL LIBRO DE LA SELVA	20-21
LA BELLA DURMIENTE	22-23
101 DÁLMATAS	24-25
TOY STORY	26-27
ENREDADOS	28-29
CUESTIONARIO DISNEY	30-31
LA BELLA Y LA BESTIA	32-33
MONSTRUOS, S.A.	34-35
BLANCANIEVES Y LOS SIETE ENANITOS	36-37
BUSCANDO A NEMO	38-39
LOS ARISTOGATOS	40-41
TIANA Y EL SAPO	42-43
MULÁN	44-45
PINOCHO	46-47
RATATOUILLE	48-49
LA SIRENITA	50-51
DEL REVÉS (INSIDE-OUT)	52-53
BRAVE (INDOMABLE)	54-55
SOLUCIONES	56

Aladdín



EL JUEGO DEL FAQUIR

Aladdín y Jasmine han quedado fascinados por un faquir que conocieron en las calles de Agrabah. ¿Puedes calcular el perímetro y el área de la tabla de clavos del anciano?

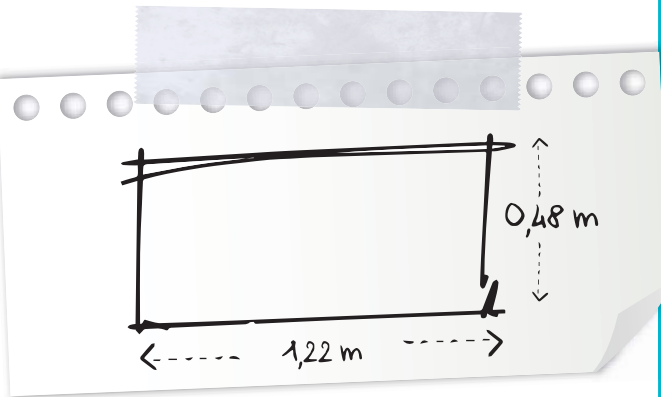

Perímetro: _____

Área: _____



DE AQUÍ Y DE ALLÁ

Relaciona cada país con su bandera.

TÚNEZ
INDIA
EGIPTO

MARRUECOS
PAKISTÁN
YEMEN



¡QUÉ BELLO ES SOÑAR!



¿Eres capaz de conjugar el verbo «soñar» en todos los tiempos? Completa este crucigrama utilizando las formas verbales que se indican.

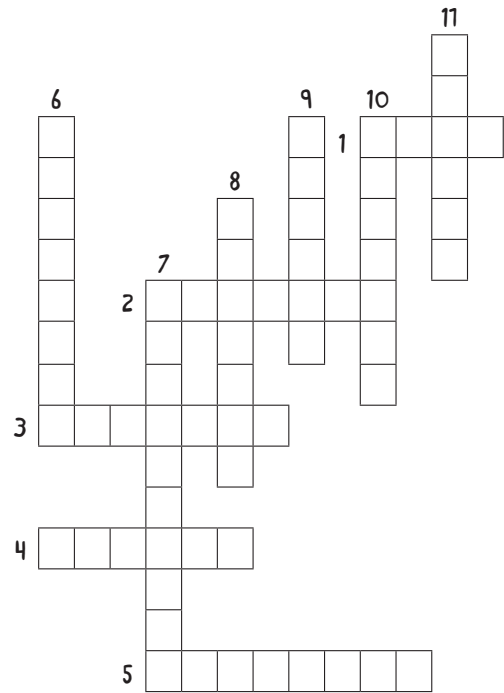

1. Pretérito perfecto simple (3.^a persona del singular)
2. Imperfecto de subjuntivo (3.^a persona del plural)
3. Presente (1.^a persona del plural)
4. Imperfecto de subjuntivo (2.^a persona del singular)
5. Pretérito perfecto simple (1.^a persona del singular)
6. Pretérito imperfecto (2.^a persona del plural)
7. Condicional simple (1.^a persona del plural)
8. Pretérito perfecto simple (3.^a persona del plural)
9. Futuro simple (3.^a persona del singular)
10. Gerundio
11. Participio



MANOS A LA OBRA

Un carnicero vende carne y un panadero, pan. ¿Te atreves con el resto? Vincula cada oficio con su definición.

- COMANDANTE • • Persona que vende artículos de limpieza.
- DROGUERO • • Repara o hace calzado.
- COPISTA • • Hace herramientas y sartenes.
- SASTRE • • Experto en vinos y licores.
- ZAPATERO • • Especialista en el Antiguo Egipto.
- HOJALATERO • • Crea objetos de oro y plata.
- ORFEBRE • • Reproduce documentos.
- EGIPTÓLOGO • • Persona al mando de un barco en el mar.
- SUMILLER • • Cría aves.
- AVICULTOR • • Confecciona prendas de vestir.



¿VERDADERO O FALSO?

AGRABAH ES UNA CIUDAD DE YEMEN.

LA PUERTA DE LOS SUEÑOS



Algunos lo ven como un simple espejo, pero es mucho más que eso. ¿Puedes encontrar las cinco diferencias entre Jasmine y su reflejo?



PALACIO PRINCIPESCO

Completa las oraciones con el parentesco adecuado entre estos reyes.

Luis XIV es _____ de Luis XIII.

EL HIJO - EL HERMANO - EL PRIMO

Luis IX es _____ de Felipe Augusto.

EL ABUELO - EL HIJO - EL NIETO

Felipe V el Largo es _____ de Luis X el Obstinado.

EL PADRE - EL HERMANO - EL TÍO

Childerico I es _____ de Clovis.

EL HIJO - EL PADRE - EL BISABUELO

Peter Pan

TODO ES (CASI) PERFECTO



Peter Pan debe llegar a la isla de Nunca Jamás tan pronto como le sea posible. Ayúdalo.

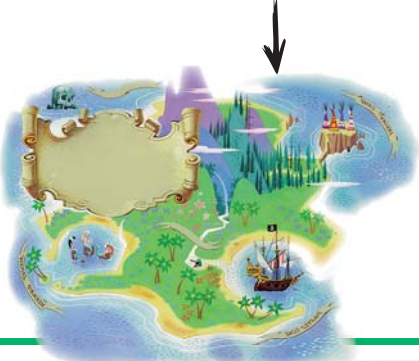
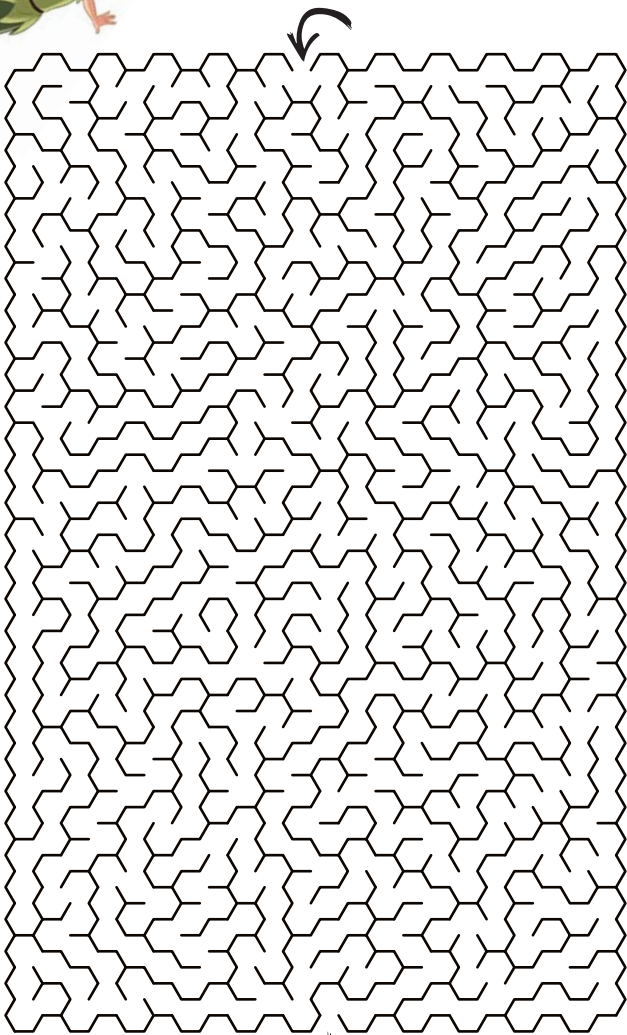
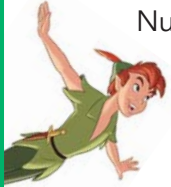

EL TIEMPO ES ORO

El cocodrilo Tic Tac nunca pierde el tiempo. ¿Y tú? Coloca las agujas del reloj para que marquen la hora indicada.

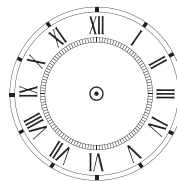

IT'S MIDNIGHT.

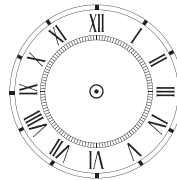

IT'S HALF PAST FOUR.

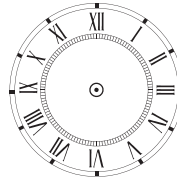

IT'S A QUARTER PAST ONE.



IT'S A QUARTER TO EIGHT.

¡Aa EN EL BOTE PEQUEÑO...

Campanilla es el diminutivo de campana. Encuentra el relacionado con estos términos.

- PERRO -----> _____
- DIABLO -----> _____
- CONEJO -----> _____
- CERDO -----> _____
- o _____
- HISTORIA -----> _____
- ÁRBOL -----> _____
- LIEBRE -----> _____

¡Aa LOS NIÑOS PERDIDOS

Encuentra los nombres de estos huérfanos famosos de la literatura.

1. **Nació a orillas del río Misisipi y es un tanto travieso.**
2. **Pobre y no muy agraciada, fue amparada por su tía, la Sra. Reed. Al final, logrará ser feliz en la Inglaterra victoriana.**
3. **Tras ser explotado, trabajó en un negocio de pompas fúnebres antes de probar suerte en Londres.**
4. **Su verdadero nombre es Euphrasie y su madre la deja al recaudo de los Thénardier.**



PREGUNTA

¿QUÉ PALABRA NUNCA SE DEBE DECIR EN VOZ ALTA EN UN BARCO, POR SUPERSTICIÓN?

RATÓN - OVEJA - CONEJO



PETER PAN

Peter significa Pedro en inglés. Encuentra el equivalente de estos nombres en castellano.

- JOHN: _____
- DANNY: _____
- STEPHEN: _____
- ALICE: _____
- GEORGE: _____
- EMILY: _____
- ANTHONY: _____



BZZZ... ¡PAF!

Wendy no haría daño ni a una mosca. Completa estas frases con expresiones que contengan la palabra «mosca».

- ME HUELO ALGO RARO.

_____ DETRÁS DE LA OREJA.

- SÍ QUE ESTÁ DE MAL HUMOR HOY.

¿QUÉ _____ ?

- HE RESERVADO MESA PARA OCHO POR SI

- ¡JA, JA! ¡YA LOS TENEMOS, PIRATAS! HAN CAÍDO

La Cenicienta



A LA MODA

¿Sabes cómo se dicen todas estas prendas en inglés?

- CINTURÓN -----> _____
- CALCETÍN -----> _____
- CORBATA -----> _____
- BUFANDA -----> _____
- GUANTE -----> _____
- FALDA -----> _____
- ABRIGO -----> _____
- PANTALONES -----> _____
- BATA -----> _____



TRABAJO EN CASA

Resuelve este pequeño problema.

SON LAS DOS Y CUARTO. CENICIENTA TIENE QUE HACER 1920 SEGUNDOS DE COSTURA, LAVAR EL SUELO, QUE LE LLEVA 1620 SEGUNDOS, LA LIMPIEZA DE LOS AZULEJOS, 58 MINUTOS MÁS, Y FINALMENTE PLANCHAR DURANTE 1 HORA Y 29 MINUTOS.

CENICIENTA TIENE QUE EMPEZAR A PREPARARSE A LAS SEIS DE LA TARDE PARA LLEGAR PUNTUAL AL BAILE. ¿LE DARÁ TIEMPO?

AMIGOS RATONES



Los ratones no solo se esconden en los desvanes. Encuentra seis nombres de roedores en esta sopa de letras. Aparecen siguiendo un patrón de zigzag, como se muestra en el ejemplo.

G	A	Ñ	A	R	P	C	Y	T	L
P	T	Y	U	A	O	A	F	R	E
C	G	H	J	B	I	P	S	N	Z
H	C	H	G	Q	S	R	T	U	H
I	N	I	B	R	R	I	R	M	A
R	T	L	V	A	Y	A	F	S	L
U	J	L	C	T	R	N	T	T	B
I	E	A	C	O	N	Z	Y	E	R
O	R	B	O	G	N	O	L	C	V



PRINCESA

¿CUÁL ES EL NOMBRE EN INGLÉS DE LA CENICIENTA?





EL HÁBITO NO HACE AL MONJE

Completa cada una de estas oraciones con el nombre de una prenda.

- HACER UN CORTE DE _____ .
- CAMBIAR DE _____ .
- CERRAR LA _____ .
- PONERSE LAS _____ COMIENDO.
- ESTÁ COMO UN NIÑO CON _____ NUEVOS.
- SU ACTITUD ES PARA QUITARSE EL _____ .
- ESTO SE APRENDE CON LA _____ .
- NO LE LLEGA A LA SUELA DE LOS _____ .
- HAY QUE APRETARSE EL _____ .
- METERSE EN _____ DE ONCE VARAS.
- VENIR CON LAS MANOS EN LOS _____ .
- A BUENAS HORAS _____ .
- QUEDAR COMO UN _____ .
- MANO DE HIERRO EN UN _____ DE TERCIOPELO.



TRAS LA SOMBRA



¿Qué personajes se esconden detrás de estas tres sombras?

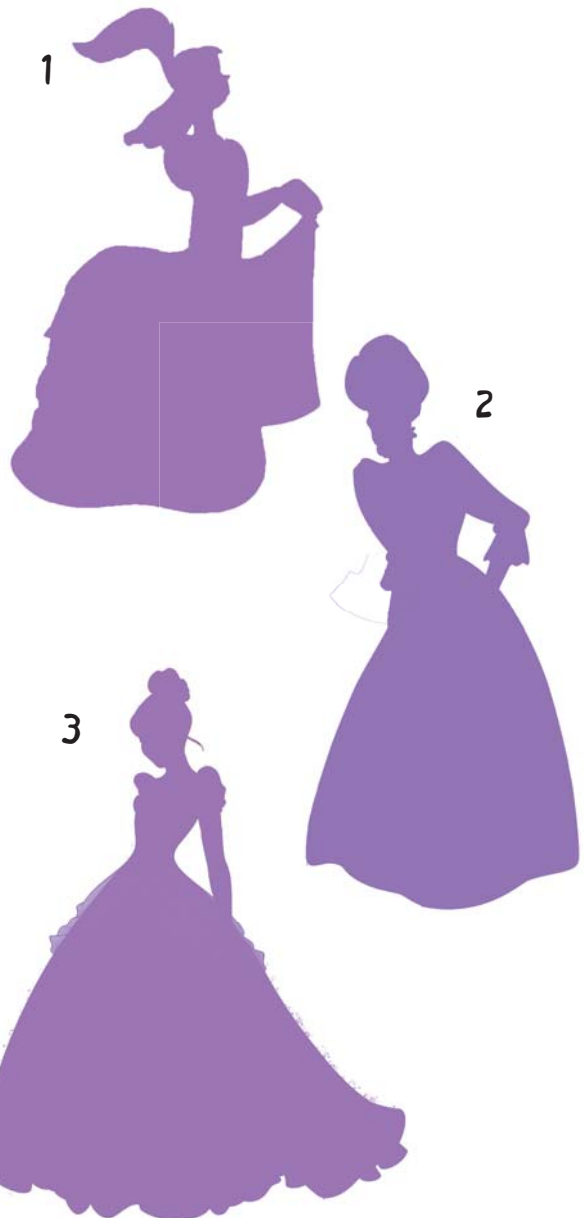

QUERIDA FAMILIA

Encuentra los parentescos entre estas personas.

Lucía y Roger dieron a luz a Salva, que no tuvo hijos, y a Paula, que tuvo dos hijos: Miguel y Sandra. Sandra tuvo dos hijos, Ana y Max, y Miguel tuvo a Sergio y Lisa.

1. ¿QUIÉN ES EL TÍO ABUELO DE LISA?
2. ¿CÓMO SE LLAMAN LOS SOBRINOS DE SANDRA?
3. ¿CÓMO SE LLAMA EL PRIMO DE SANDRA?

Disney La Dama y el VAGABUNDO



AMIGOS VAGABUNDOS



Encuentra al menos cuatro palabras de la misma familia que la palabra «perro».



DE CAZA

Si Reina, Jock y Golfo pueden atrapar tres gallinas en tres minutos, ¿cuántos perros harían falta para atrapar 60 gallinas en una hora?



SO CUTE!

Relaciona los nombres de estos animales con su equivalente en inglés.

- | | |
|--------------|---------------|
| ORUGA • | • PUPPY |
| CASTOR • | • SNAIL |
| MONO • | • WALRUS |
| ESCARABAJO • | • OWL |
| CACHORRO • | • GOAT |
| BALLENA • | • SKATE |
| PÍNGÜINO • | • ANT |
| MORSA • | • SLUG |
| GALLINA • | • HEN |
| CABRA • | • BEETLE |
| RAYA • | • BEAVER |
| BABOSA • | • CATERPILLAR |
| CARACOL • | • WHALE |
| BÚHO • | • MONKEY |
| HORMIGA • | • PENGUIN |

BUEN PROVECHO



Completa este pasaje de *La Dama y el Vagabundo*.

PASEA...AN TODO EL DÍA, LUEGO SE LAVABAN LAS PATAS Y PASA...AN A LA MESA. UN PLATO SEGU...A A OTRO. LA PASTA QUE TENÍAN PREPARADA ESTABA DELICIOSA Y LAS FRESAS TAMB...N. DAMA SE ZAMP... UN MONTÓN DE ELLAS. LAS FRAM...UESAS QUE PROBÓ GOLFO ESTABAN MUY MADURAS. TENDRÁN QUE RECO...ERLO TODO AL MARCHAR.





PREGUNTA

¿QUÉ LLEVAN LOS FAMOSOS ESPAGUETIS DE LA DAMA Y EL VAGABUNDO?

- PARMESANO
- QUESO GRUYER RAYADO
- ALBÓNDIGAS
- SALCHICHAS



RAZAS DE PERRO

Completa este crucigrama con todas las razas caninas de la lista.

4 LETRAS

DOGO

5 LETRAS

AKITA
BÓXER
HUSKY
GALGO

6 LETRAS

BASSET
BEAGLE
BERGER
BICHÓN
BOYERO
BRIARD
COCKER
GOLDEN
MASTÍN
TECKEL

7 LETRAS

BOBTAIL
BULLDOG
CANICHE
CARLINO
SPANIEL

8 LETRAS

DOBERMAN
LABRADOR
PEQUINÉS
PINSCHER

9 LETRAS

CHIHUAHUA
YORKSHIRE

10 LETRAS

ROTTWEILER

